



Gewindeschneidtablett für die Baureihe R950



Allgemeines

Hersteller	Flex Star
Modell	WAG GWST GR I
Nenngröße	1.000 x 700 mm
Gewicht	88 kg

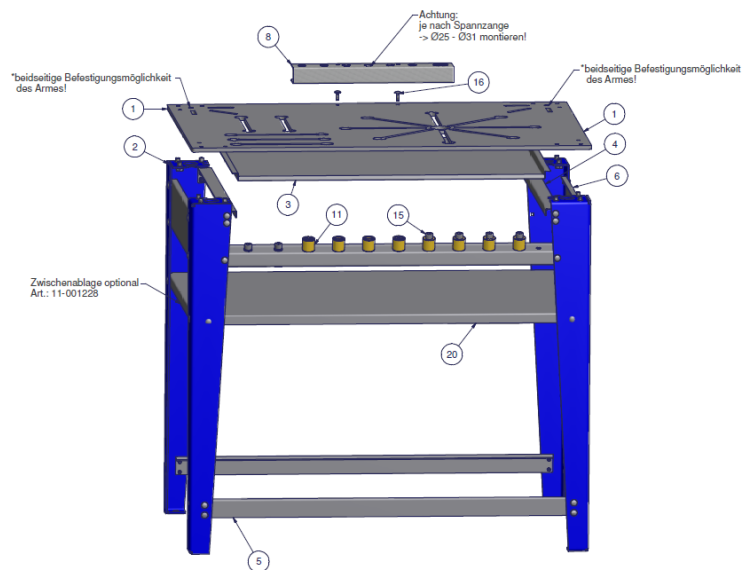

Eigenschaften

Der Gewindeschneidtablett ist aus einer gekanteten Stahlprofil Konstruktion gefertigt. Die massive ca. 1000 x 700mm große Tischplatte aus 10 mm starken Stahl ist speziell für den Einsatz unserer Gewindeschneidarme der Baureihe R950 konstruiert worden. Die Tischplatte ist mit Bohrungen und Nuten versehen um Spannvorrichtungen sowie einen Schraubstock optimal positioniert zu befestigen um das Tätigkeitsfeld des Gewindeschneidarmes bestmöglich zu nutzen. Die mitgelieferten Dorne und T-Nutensteine können in einem Halter unter der Tischplatte griffbereit verstaut werden. Die Befestigung des Gewindeschneidarmes ist universell für alle Größen der Baureihe R950. Die Montage des Gewindeschneidarmes kann je nach Anwendungsfall rechts- oder linksseitig erfolgen. Ein spezieller Halter für die Ablage von 6 Stück Sicherheitskupplungen zur Montage auf dem Tisch sowie eine Späne- und Schneidmittel Auffangwanne ist bereits im Lieferumfang enthalten.

Optionales Zubehör

Eine Zwischenablage ist optional gegen Aufpreis erhältlich

